

Rozmery		CHOPOK LE 78 VD 850/630	
1	A		850
2	F	mm	1605
3	C	mm	610
4	DN	Ø mm	200
5	B	mm	630
6	FF	mm	1710
7	V	mm	960
8	AA	mm	
9	H	mm	460
10	J	mm	325 + /160/
11	K	Ø mm	4x125
12	L	Ø mm	125
13	M	mm	20
14	N	mm	

Základné prevedenie:

Termodynamické ohnisko
 Segmentový šamot SO
 Sklo Klasik
 Nerezové ovládanie - rúčka MP2
 Hygienický nezávadný lak

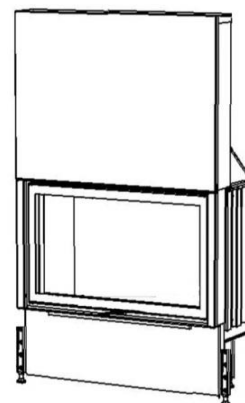

Technické údaje			
1	Priemerný tepelný výkon	kW	12,0
2	Najmenší prevádzkový ťah	Pa	12
3	Priemerná účinnosť	%	76,9
4	Priemerná teplota spalín	°C	286
5	Spotreba paliva	kg/h	3,9
6	Spotreba vzduchu na horenie	m ³ /hod	36
7	Priemerná koncentrácia CO pri 13% O ₂	%	0,1
8	Hmotnostný tok tuhých spalín	g/s	12,2
9	Hmotnosť	kg	370
10	Konvekčné teplovzd. prúdenie (min čistý prierez vstup)	cm ²	375
11	Konvekčné teplovzd. prúdenie (min čistý prierez výstup)	cm ²	600
12	Komín trojvrstvový účinná výška 6 m	Ø cm	200
13	Charakter stavebného diela, ktorého je KRVL súčasťou	teplovzdušné konvekčné	Áno
		akumulačné bez konvekcie	Nie

Voliteľné príslušenstvo:

Krycí Rámik (KR)
 Sklo Reflex (SR)
 Sklo Modern(SM)
 Druhé Sklo Modern(DSM)
 Znížené Ohnisko (ZO)
 Vonkajší Popolník (VOP)
 Druhý Plášť (DP)
 Prikladacie Dvere (PD)
 Akumulátor Závesný (AZ)
 Akum. Prstenec Obkladový (APO)

Metóda skúšok: ČSN EN 1322/A2:2007, FprEN16510-1, FprEN16510-2-2

Krbová vložka spĺňa požiadavky: EN 13229, DIN +, BlmSchV-Stufe 2, Nariadenie komisie (EU) č. 2015/1185 požiadavky na Ecodesign

KOBOK si vyhradzuje právo zmeniť údaje a rozmery uvedené v týchto listoch. Aktuálnu verziu možno stiahnuť z www.kobok.sk

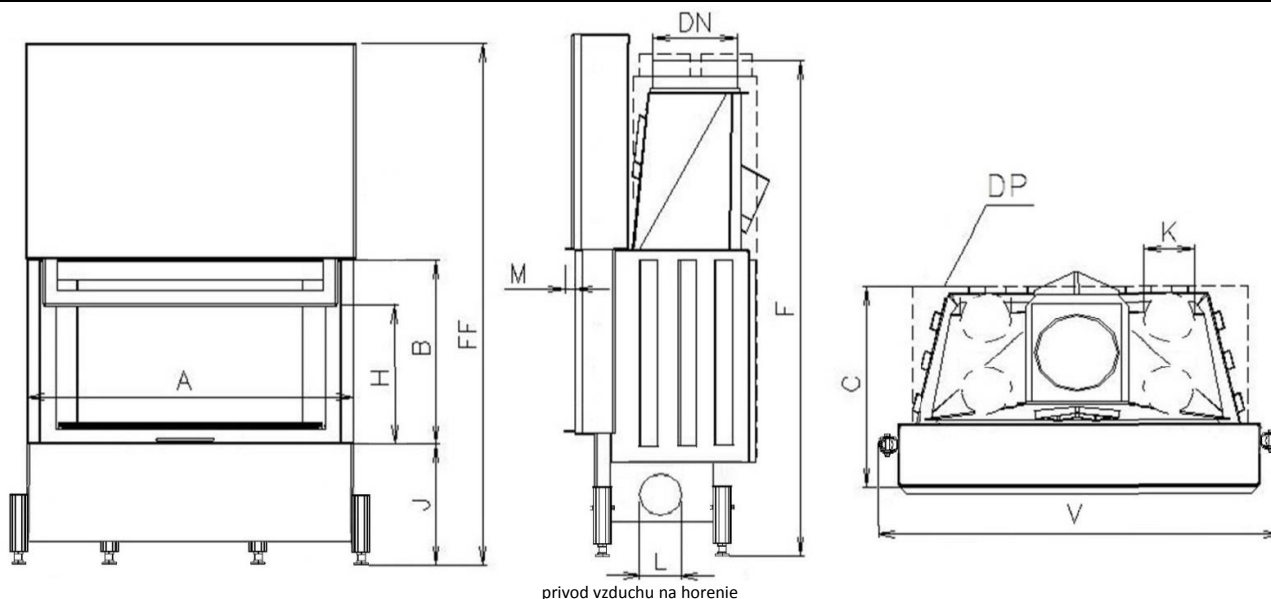

	Rozmery		CHOPOK LE 90 VD 970/710
1	A		970
2	F	mm	1685
3	C	mm	610
4	DN	Ø mm	200
5	B	mm	710
6	FF	mm	1920
7	V	mm	1080
8	AA	mm	
9	H	mm	535
10	J	mm	325 + /160/
11	K	Ø mm	4x125
12	L	Ø mm	125
13	M	mm	20
14	N	mm	

Základné prevedenie:

Termodynamické ohnisko
Segmentový šamot SO
Sklo Klasik
Nerezové ovládanie - rúčka MP2
Hygienický nezávadný lak

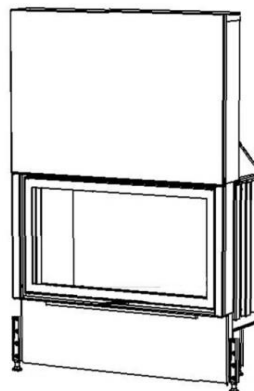

Technické údaje			
1	Priemerný tepelný výkon	kW	13,0
2	Najmenší prevádzkový ťah	Pa	12
3	Priemerná účinnosť	%	78,1
4	Priemerná teplota spalín	°C	268
5	Spotreba paliva	kg/h	4,2
6	Spotreba vzduchu na horenie	m ³ /hod	39
7	Priemerná koncentrácia CO pri 13% O ₂	%	0,1
8	Hmotnostný tok tuhých spalín	g/s	12,7
9	Hmotnosť	kg	430
10	Konvekčné teplovzd. prúdenie (min čistý prierez vstup)	cm ²	400
11	Konvekčné teplovzd. prúdenie (min čistý prierez výstup)	cm ²	650
12	Komín trojvrstvový účinná výška 7 m	Ø cm	200
13	Charakter stavebného diela, ktorého je KRVL súčasťou	teplovzdušné konvekčné	Áno
		akumulačné bez konvekcie	Nie

Voliteľné príslušenstvo:

Krycí Rámik (KR)
Sklo Reflex (SR)
Sklo Modern(SM)
Druhé Sklo Modern(DSM)
Znížené Ohnisko (ZO)
Vonkajší Popolník (VOP)
Druhý Plášť (DP)
Príkladacie Dvere (PD)
Akumulátor Závesný (AZ)
Akum. Prstenec Obkladový (APO)

Metóda skúšok: ČSN EN 1322/A2:2007, FprEN16510-1, FprEN16510-2-2

Krbová vložka spĺňa požiadavky: EN 13229, DIN +, BlmSchV-Stufe 2, Nariadenie komisie (EU) č. 2015/1185 požiadavky na Ecodesign

KOBOK si vyhradzuje právo zmeniť údaje a rozmery uvedené v týchto listoch. Aktuálnu verziu možno stiahnuť z www.kobok.sk

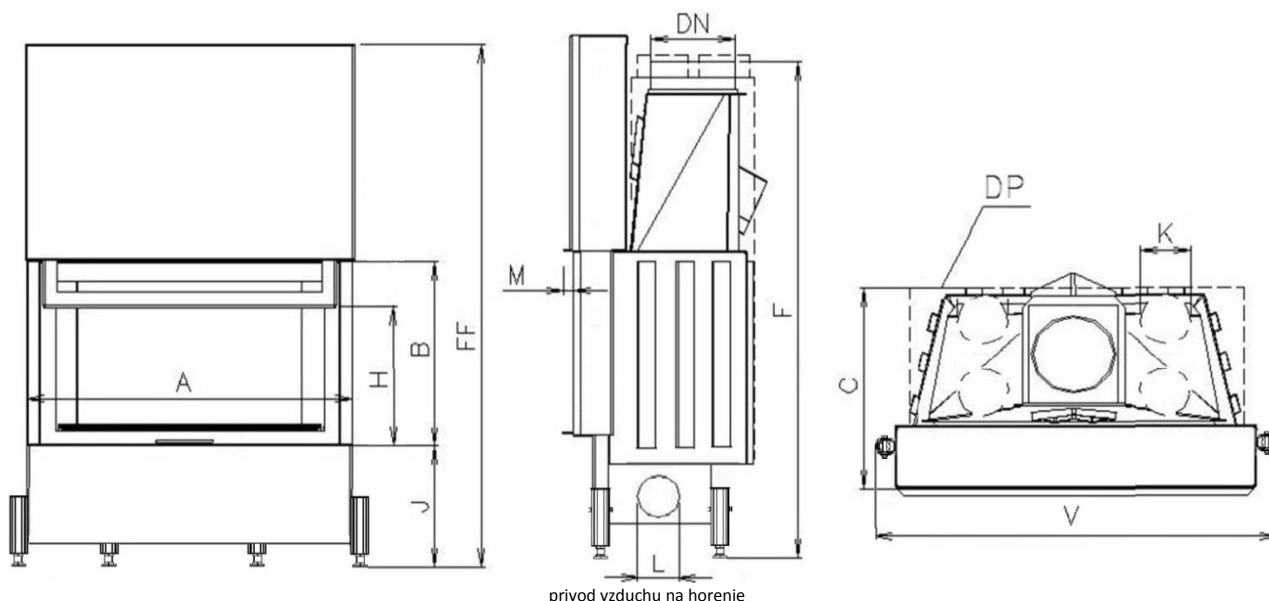

Rozmery		CHOPOK LE 100 VD 1070/760
1	A	1070
2	F	mm 1735
3	C	mm 610
4	DN	Ø mm 250
5	B	mm 760
6	FF	mm 1970
7	V	mm 1180
8	AA	mm
9	H	mm 600
10	J	mm 325 + /160/
11	K	Ø mm 4x125
12	L	Ø mm 150
13	M	mm 20
14	N	mm

Základné prevedenie:

Termodynamické ohnisko
 Segmentový šamot SO
 Sklo Klasik
 Nerezové ovládanie - rúčka MP2
 Hygienický nezávadný lak

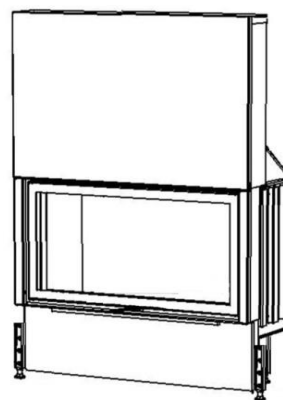

Technické údaje			
1	Priemerný tepelný výkon	kW	14,0
2	Najmenší prevádzkový ťah	Pa	12
3	Priemerná účinnosť	%	79,3
4	Priemerná teplota spalín	°C	251
5	Spotreba paliva	kg/h	4,6
6	Spotreba vzduchu na horenie	m ³ /hod	42
7	Priemerná koncentrácia CO pri 13% O ₂	%	0,1
8	Hmotnostný tok tuhých spalín	g/s	13,3
9	Hmotnosť	kg	500
10	Konvekčné teplovzd. prúdenie (min čistý prierez vstup)	cm ²	425
11	Konvekčné teplovzd. prúdenie (min čistý prierez výstup)	cm ²	700
12	Komín trojvrstvový účinná výška 8 m	Ø cm	200
13	Charakter stavebného diela, ktorého je KRVL súčasťou	teplovzdušné konvekčné	Áno
		akumulačné bez konvekcie	Nie

Voliteľné príslušenstvo:

Krycí Rámik (KR)
 Sklo Reflex (SR)
 Sklo Modern(SM)
 Druhé Sklo Modern(DSM)
 Znížené Ohnisko (ZO)
 Vonkajší Popolník (VOP)
 Druhý Plášť (DP)
 Príkladacie Dvere (PD)
 Akumulátor Závesný (AZ)

Metóda skúšok: ČSN EN 1322/A2:2007, FprEN16510-1, FprEN16510-2-2

Krbová vložka spĺňa požiadavky: EN 13229, DIN +, BlmSchV-Stufe 2, Nariadenie komisie (EU) č. 2015/1185 požiadavky na Ecodesign

KOBOK si vyhradzuje právo zmeniť údaje a rozmery uvedené v týchto listoch. Aktuálnu verziu možno stiahnuť z www.kobok.sk